

CONGÉLATEUR | Congélateurs verticaux RFG 1350B

CONGÉLATEURS VERTICAUX

CUSTOMIZATION AVAILABLE
PERSONALIZZAZIONE DISPONIBILE

-22° | -18°

60 mm | L1 -18°C / -15°C | ENERGY CLASS D | 3 +25°C/60RH | LED | GAS R290

DÉTAILS

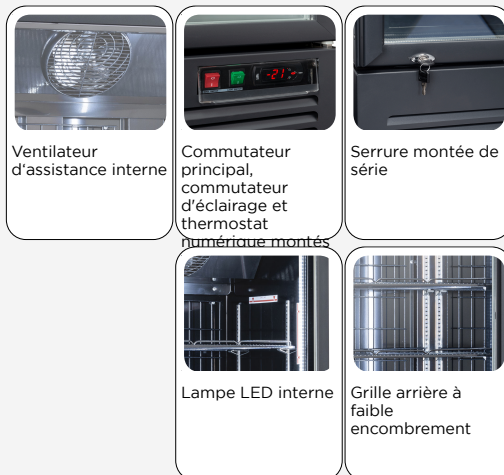

CARACTÉRISTIQUES GÉNÉRALES

- Congélateur vertical 1080 L (PORTE VITRÉE)
- Acier laqué en noir pour la face interne et la face externe
- Refroidissement ventilé
- Cycle de dégivrage au gaz chaud
- Agent moussant : Cyclopentane (60 mm par côté - Sans CFC)
- Thermostat numérique
- Commutateur principal indépendant
- Lampe LED interne verticale (avec commutateur indépendant)
- Joint d'étanchéité amovible
- Porte chauffée avec triple verre de sécurité trempé et gaz Argon
- Porte à fermeture automatique
- Serrure montée de série et poignée externe carrée en aluminium
- Clayettes réglables: 12 pièces
- Grille arrière à faible encombrement
- Roues N° 4 pour positionnement facile
- Classe énergétique: D

SPÉCIFICATIONS TECHNIQUES

Capacité	1084 L
Température	L1 (-15°C--18°C)
Consommation	18.2 kWh/24h
Puissance nominale	1100 W
Niveau de bruit	61 dB(A)
Poids net	252 Kg
Poids brut	264 Kg
Dimensions extérieures (LxPxH mm)	1340x760x2040
Dimensions internes (LxPxH mm)	1220x580x1465
Dimensions de l'emballage (LxPxH mm)	1365x780x2190
Quantités de chargement 20'/40'/40'HQ	12/25/25

DIMENSIONS DU PRODUIT

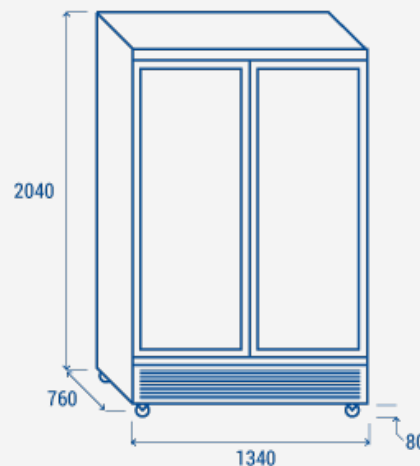

CERTIFICATIONS

CE RoHS

